

AGN URBONAIT

**NEKILNOJAMOJO DAIKTO
KADASTRINI MATAVIM BYLA**

Tomas: **2**

Nekilnojamojo turto objektas: **Patalpa (butas)**

Registro Nr.: **44/2786183 (Patalpos/butai)**

Adresas: **Vilniaus m. sav. Vilniaus m. Jono Puzino g. 21-2**

Lap skai ius: **12**

Tomo Nr. 2
Registro 44/2786183

BYLOS TOMO VIDAUS APYRAŠAS

Eil. Nr.	Dokumento pavadinimas	Dokumento		Lap skai .	Bylos lap numeriai	Pastabos
		Nr.	Data			
1	BUTO (PATALPOS) PLANAS		2024-08-14	4	1-4	
2	Patalpos (buto) kadastro duomenys 1D FORMA		2024-08-14	1	5	
3	Patalpos (buto) kainojimas (perkainojimas) 2D FORMA		2024-08-14	1	6	
4	Patalpos (buto) vidaus plot eksplikacija 3 FORMA		2024-08-14	2	7-8	
5	6A FORMA		2024-08-14	3	9-11	

Vidaus apyrašo lap 11

Matinink Agn Urbonait - Nork nien

RŪSYS

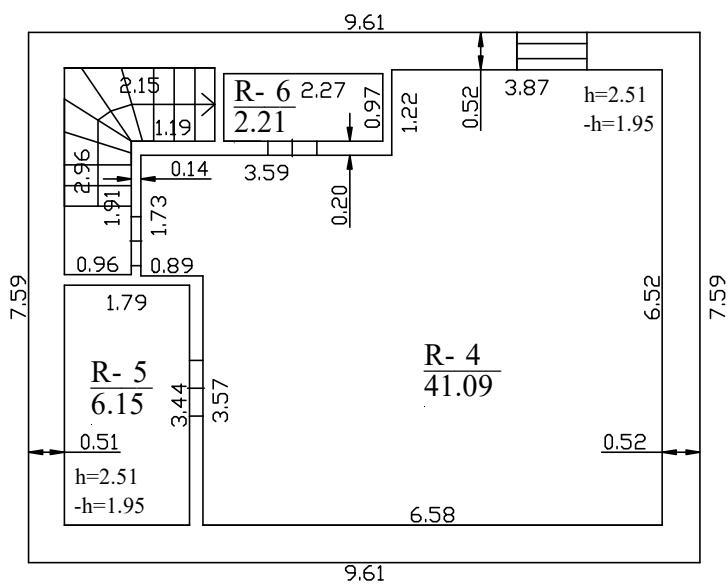

AGNĖ URBONAITĖ-NORKŪNIENĖ el. pašto adresas (-ai):
agnenorkuniene@gmail.com, tel.: + 370 638 409 94

Matininko kvalifikacijos pažymėjimo Nr.	Pareigos	Vardas ir pavardė
2M-M-2091	Matininkė	AGNĖ URBONAITĖ-NORKŪNIENĖ

Adresas: Vilniaus m. sav. Vilniaus m. Jono Puzino g. 21-2

Pastato žymėjimas plane	9A2/b
Kadastro duomenų nustatymo data	2024-08-14
Plano parengimo data	2024-08-14
Mastelis	1:100



1171506006

PIRMAS AUKŠTAS

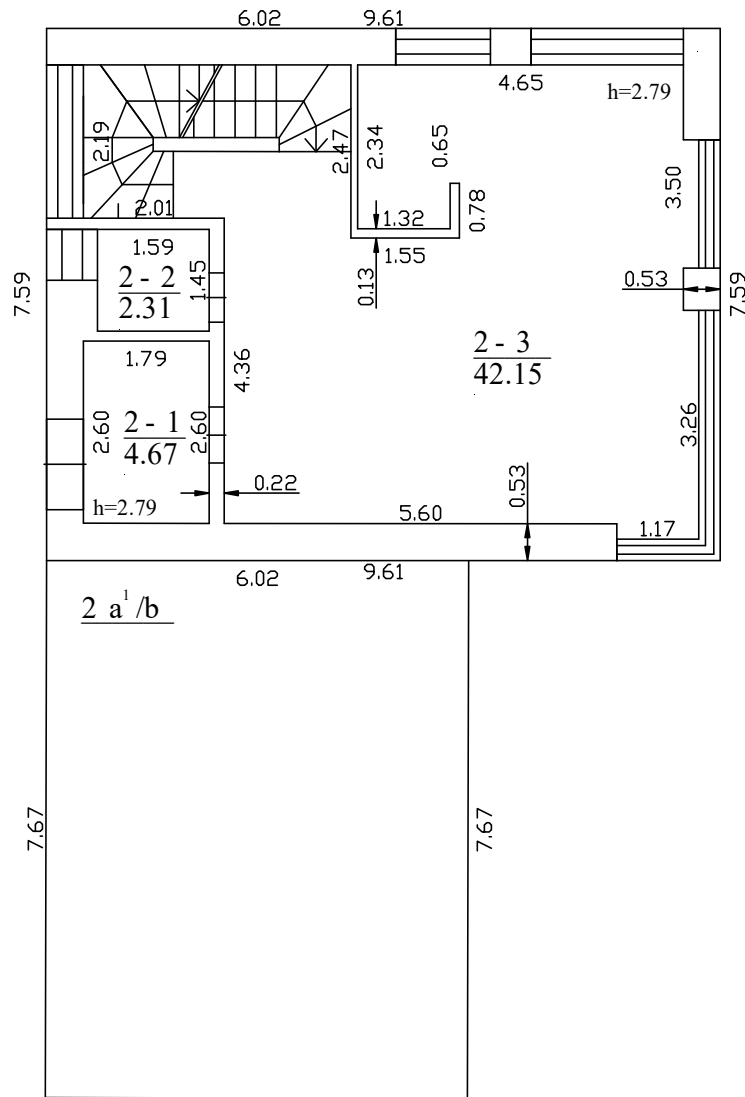

AGNĖ URBONAITĖ-NORKŪNIENĖ el. pašto adresas (-ai):
agnenorkuniene@gmail.com, tel.: + 370 638 409 94

Matininko kvalifikacijos pažymėjimo Nr.	Pareigos	Vardas ir pavardė
2M-M-2091	Matininkė	AGNĖ URBONAITĖ-NORKŪNIENĖ

Adresas: Vilniaus m. sav. Vilniaus m. Jono Puzino g. 21-2

Pastato žymėjimas plane	9A2/b
Kadastro duomenų nustatymo data	2024-08-14
Plano parengimo data	2024-08-14
Mastelis	1:100



1171506006

ANTRAS AUKŠTAS

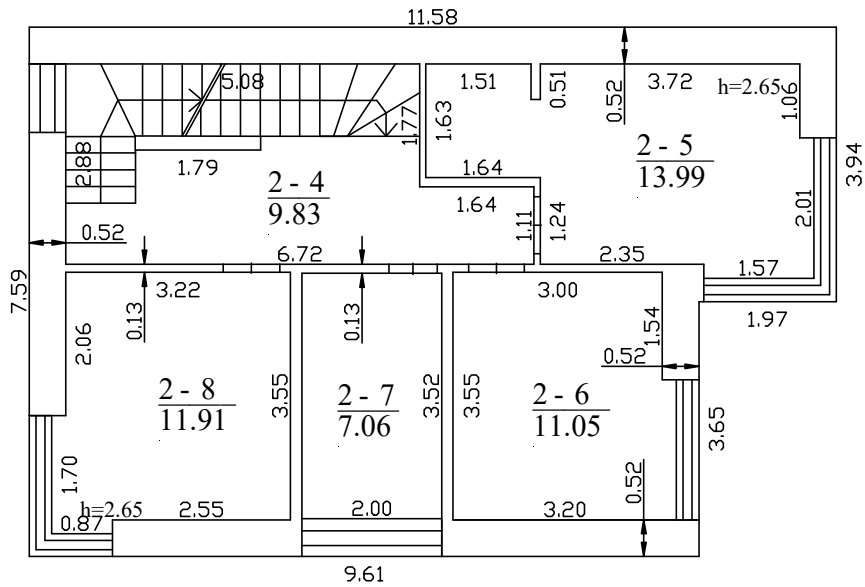

AGNĖ URBONAITĖ-NORKŪNIENĖ el. pašto adresas (-ai):
agnenorkuniene@gmail.com, tel.: + 370 638 409 94

Matininko kvalifikacijos pažymėjimo Nr.	Pareigos	Vardas ir pavardė
2M-M-2091	Matininkė	AGNĖ URBONAITĖ-NORKŪNIENĖ

Adresas: Vilniaus m. sav. Vilniaus m. Jono Puzino g. 21-2

Pastato žymėjimas plane	9A2/b
Kadastro duomenų nustatymo data	2024-08-14
Plano parengimo data	2024-08-14
Mastelis	1:100



1171506006

ANTSTATAS

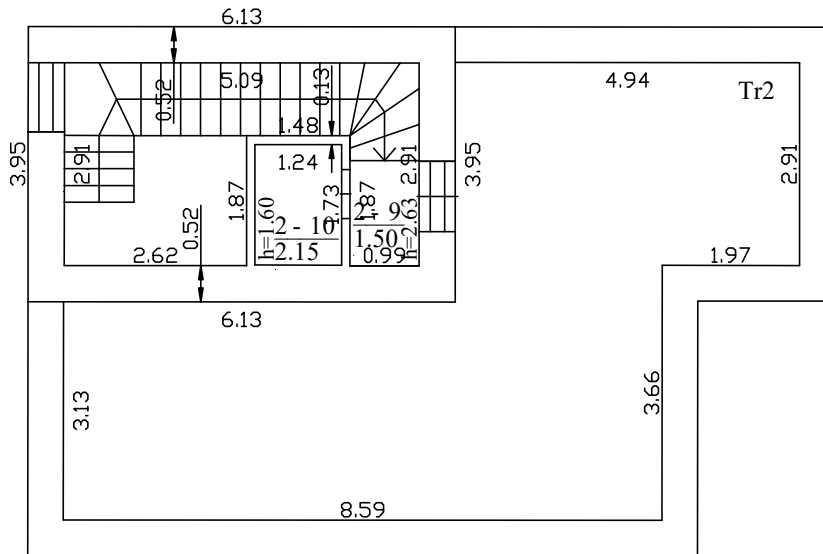

AGNĖ URBONAITĖ-NORKŪNIENĖ el. pašto adresas (-ai):
agnenorkuniene@gmail.com, tel.: + 370 638 409 94

Matininko kvalifikacijos pažymėjimo Nr.	Pareigos	Vardas ir pavardė
2M-M-2091	Matininkė	AGNĖ URBONAITĖ-NORKŪNIENĖ

Adresas: Vilniaus m. sav. Vilniaus m. Jono Puzino g. 21-2

Pastato žymėjimas plane	9A2/b
Kadastro duomenų nustatymo data	2024-08-14
Plano parengimo data	2024-08-14
Mastelis	1:100



1171506006

Matininkas(-) AGN URBONAIT -NORK NIEN, kvalifikacijos pažymėjimo Nr. 2M-M-2091, el. pašto adresas (-ai): agnenorkuniene@gmail.com, tel.: +370 638 409 94

PATALPOS (BUTO) KADASTRO DUOMENYS

Patalpos (buto) kadastro

Adresas Vilniaus m. sav. Vilniaus m. Jono Puzino g. 21-2
Paskirtis Gyvenamoji (butas)
Pavadinimas Butas
Žymėjimas plane 2
Kadastro duomenų nustatymo data 2024-08-14 **Unikalus numeris** 4400-5956-8239:9632
Pastaba buto baigtumas 85 %

Aukštasis:	1	Vandentiekis:	Komunalinis vandentiekis
Požymis:		Karštas vanduo:	Yra
Bendras plotas: kv. m	156,07	Nuotekų šalinimas:	Komunalinis nuotekų šalinimas
Gyvenamasis plotas: kv. m	79,1	Dujos:	Nra
Kambarių skaičius:	4	Viryklė:	Nra
Rsys:	Yra	Vonios kambarys:	Yra
Šildymas:	Individ. centr. šild. sist.		

Pastato, kuriame yra patalpa (butas), kadastro duomenys

Paskirtis Gyvenamoji (trijų ir daugiau butų - daugiabutis pastatas)
Pavadinimas Daugiabutis gyvenamasis namas
Žymėjimas plane 9A2/b **Unikalus numeris** 4400-5647-7166

Statybos pradžios metai:	2021	Sienos:	Blokeliai
Statybos pabaigos metai:	2024	Baigtumo procentas: %	85
Rekonstravimo pradžios metai:		Tūris: kub. m	6896
Rekonstravimo pabaigos metai:		Bendras plotas: kv. m	1474,47
Kap. remonto pradžios metai:		Aukštųjų skaičius:	2
Kap. remonto pabaigos metai:		Koordinat X:	6068017
Papr. remonto pradžios metai:		Koordinat Y:	580901
Papr. remonto pabaigos metai:		Statinio kategorija:	Neypatingasis



Matininkas(-) AGN URBONAIT -NORK NIEN, kvalifikacijos pažymėjimo Nr. 2M-M-2091, el. pašto adresas (-ai): agnenorkuniene@gmail.com, tel.: + 370 638 409 94

PATALPOS (BUTO) VERI NUSTATYMAS

Adresas Vilniaus m. sav. Vilniaus m. Jono Puzino g. 21-2
Unikalus numeris 4400-5956-8239:9632
Vertės nustatymo data 2024-08-14

Žymėjimas	Pavadinimas	Kasmetinis vertės mažinimo	Matavimo vienetas	Kiekis	Kainynas ir lentelė	Vieneto statybos vertė po indeksavimo, Eur	Atkūrimo kaštai (statybinė vertė), Eur	Nusidėjimas %	Atkuriamoji vertė, Eur	Vietovės pataisos koeficientas	Vidutinė rinkos vertė, Eur
1	2	3	4	5	6	7	8	9	10	11	12
2	Butas	1	kv. m	156.07	Modelis:25491	1096.76	171000	0	171000		276000

Matinink

AGN URBONAIT -NORK NIEN



* 1 1 7 1 5 0 5 8 3 5 *

Matininkas(-) AGN URBONAIT -NORK NIEN , kvalifikacijos pažym jimo Nr. 2M-M-2091, el. pašto adresas (-ai): agnenorkuniene@gmail.com, tel.: + 370 638 409 94

PATALPOS (BUTO) VIDAUS PLOT EKSPLIKACIJA

Adresas Vilniaus m. sav. Vilniaus m. Jono Puzino g. 21-2
Paskirtis Gyvenamoji (but)
Pavadinimas Butas
Žym jimas plane 2
Kadastro duomen nustatymo data 2024-08-14 **Unikalus numeris** 4400-5956-8239:9632

Aukšto Nr.	Patalpos pažym jimas plane		Patalp pavadinimas	Bendras plotas m ²	Gyvenamosios paskirties patalp							Negyvenamosios paskirties patalp		
	1 simbolis	2 simbolis			Naudingasis plotas m ²	Iš to skai iaus			Pagalbinis nenaudingasis plotas m ²	R si (pusr si) plotas m ²	Garaž plotas m ²	Pagrindinis plotas m ²	Pagalbinis plotas m ²	Naudingasis plotas m ²
						Gyvenamasis plotas m ²	Verslo plotas m ²	Pagalbinis naudingasis plotas m ²						
1	2	3	4	5	6	7	8	9	10	11	12	13	14	15
R	R	4	R sio patalpa	41,09						41,09				
R	R	5	R sio patalpa	6,15						6,15				
R	R	6	R sio patalpa	2,21						2,21				
1	2	1	Koridorius	4,67	4,67			4,67						
1	2	2	Tualetas	2,31	2,31			2,31						
1	2	3	Kambarys - virtuv	42,15	42,15	42,15								



* 1 1 7 1 5 0 5 5 2 5 *

1	2	3	4	5	6	7	8	9	10	11	12	13	14	15
2	2	4	Koridorius	9,83	9,83			9,83						
2	2	5	Kambarys	13,99	13,99	13,99								
2	2	6	Kambarys	11,05	11,05	11,05								
2	2	7	Vonios kambarys	7,06	7,06			7,06						
2	2	8	Kambarys	11,91	11,91	11,91								
A	2	9	Koridorius	1,50	1,50			1,50						
A	2	10	Tualetas	2,15	2,15			2,15						
Iš viso patalp (13 patalpos)				156,07	106,62	79,10		27,52		49,45				

Matininkė

AGNĖ URBONAITĖ-NORKŪNIENĖ

2024-10-17 13:49:28



* 1 1 7 1 5 0 5 5 2 5 *

Lapas 2 iš 2

6A FORMA

AGNĖ URBONAITĖ-NORKŪNIENĖ INDIVIDUALI VEIKLA
(juridinio asmens ar kitos užsienio organizacijos pavadinimas, kodas, buveinės adresas, el. paštas, telefono Nr. /
AGNĖ URBONAITĖ-NORKŪNIENĖ, kvalifikacijos pažymėjimo Nr. 2M-M-2091
matininko, atlikusio kadastrinius matavimus, vardas ir pavardė, kvalifikacijos pažymėjimo Nr.,
Individualios veiklos pažymos Nr. 631328
individualios veiklos pažymos ar verslo liudijimo Nr., adresas, el. paštas, telefono Nr.)

PASTATO IR JO SUDĖTINIŲ DALIŲ KADASTRO DUOMENYS

Pastato kadastro duomenys

Adresas Vilniaus m. sav. Vilniaus m. Jono Puzino g. 21	
Paskirtis Gyvenamoji (trijų ir daugiau butų - daugiabučiai pastatai)	
Pavadinimas Daugiabutis gyvenamasis namas	
Žymėjimas plane 9A2/b	
Kadastro duomenų nustatymo data 2024 08 14	
Statybos būklė nebaigtas statyti	Unikalus numeris 4400-5647-7166

Statybos pradžios metai	2021	Stogo danga	
Statybos pabaigos metai	2024	Išorės apdaila	
Rekonstrukcijos pradžios metai		Pertvaros	
Rekonstrukcijos pabaigos metai		Grindys	
Atnaujinimo (modernizavimo) pradžios metai		Langai	
Atnaujinimo (modernizavimo) pabaigos metai		Durys	
Kapitalinio remonto pradžios metai		Vidaus apdaila	
Kapitalinio remonto pabaigos metai		Šildymas	Ind.cent.r.šild.sist.
Paprastojo remonto pradžios metai		Vandentiekis	Komunalinis
Paprastojo remonto pabaigos metai		Nuotekų šalinimas	Komunalinis
Aukštų skaičius	2	Dujos	nėra
Baigtumas, %	85	Karštas vanduo	Yra
Pamatai		Elektra	Yra
Sienos		Viryklė	nėra
Perdanga		Vonios kambarys	Yra
Stogo konstrukcija		Vėdinimas ir kondicionavimas	vėdinimas

Pastato sudėtinių dalių kadastro duomenys

Žymėjimas plane	9A2/b	Baigtumas, %	85		
Pavadinimas	Daugiabutis gyvenamasis namas				
Kadastro duomenys	Aprašymas	Lyginamasis svoris	Nusidėvėjimas, %	Vidutinis nusidėvėjimas, %	
Pamatai					
Sienos					
Perdanga					
Stogo konstrukcija					
Stogo danga					
Išorės apdaila					
Pertvaros					
Grindys					
Langai					
Durys					
Vidaus apdaila					

Šildymas	Ind.centř.šild.sist.			
Vandentiekis	Komunalinis			
Nuotekų šalinimas	Komunalinis			
Dujos	nėra			
Karštas vanduo	Yra			
Elektra	Yra			
Viryklė	nėra			
Vonios kambarys	Yra			
Vėdinimas ir kondicionavimas	vėdinimas			
Iš viso:		85		
Statybos pradžios metai	2021			
Statybos pabaigos metai	2024			
Rekonstrukcijos pradžios metai				
Rekonstrukcijos pabaigos metai				
Atnaujinimo (modernizavimo) pradžios metai				
Atnaujinimo (modernizavimo) pabaigos metai				
Kapitalinio remonto pradžios metai				
Kapitalinio remonto pabaigos metai				
Paprastojo remonto pradžios metai				
Paprastojo remonto pabaigos metai				

6A FORMA

AGNĖ URBONAITĖ-NORKŪNIENĖ INDIVIDUALI VEIKLA, A.Vivulskio g. 41-84, 863840994

(juridinio asmens ar kitos užsienio organizacijos pavadinimas, kodas, buveinės adresas, el. paštas, telefono Nr. / matininko, atlikusio kadastrinius matavimus, vardas ir pavardė,

Kvalifikacijos pažymėjimo Nr. 2M-M-2091, Individualios veiklos pažymos Nr. 631328

kvalifikacijos pažymėjimo Nr., individualios veiklos pažymos ar verslo liudijimo Nr., adresas, el. paštas, telefono Nr.)

PASTATO IR JO SUDĖTINIŲ DALIŲ VERČIŲ NUSTATYMAS

Verčių nustatymo data	Žymėjimas plane	Pavadinimas	Parametrai						Kasmetinis vertės mažinimo koeficientas	Įkainojimo pagrindas	Vieneto vidutinė .Istatybės vertė po indeksavimo, Eur.	Atkūrimo sąnaudos (statybos vertė), Eur	Nusidėvėjimas, %	Atkuriamoji vertė, Eur	Vietovės pataisos koeficientas	Vidutinė rinkos vertė, Eur
			Ilgis, m	Plotis, m	Plotas, kv. m	Aukštis, m	Tūris, kub. m	Perimetras, m								
1	2	3	4	5	6	7	8	9	10	11	12	13	14	15	16	17
2024-08-14	2	Bitas			156.07				1	NTK2024-1.2.4	1217.27*0.85*1 .06=1096.76	171000	0	171000		276000
	9A2/b	Daugiab. Gyv. Nam.			1474.47		6896		1	NTK2024-1.2.4	260.27					

Matininkas, nustatęs
kadastro duomenis

(parašas)

AGNĖ URBONAITĖ-NORKŪNIENĖ

(vardas ir pavardė)